

MANUALE UTENTE

ProLite

Touch Computer

ProLite T2234AS

Grazie per aver scelto un prodotto iiyama. Vi raccomandiamo di dedicare alcuni minuti alla lettura di questo manuale prima di installare ed accendere questo prodotto. Mantenete questo manuale in un posto sicuro per futuri utilizzi.

ITALIANO

MARCHIO CE DICHIARAZIONE DI CONFORMITA'

Questo prodotto è rispondente ai requisiti EC/EU Directive 2014/30/EU "EMC Directive", 2014/35/EU "Low Voltage Directive" e 2011/65/EU "RoHS Directive".

Attenzione

Questo è un prodotto di classe "A". In un ambiente domestico questo prodotto potrebbe causare interferenze.

IYAMA CORPORATION: Wijkmeerstraat 8, 2131 HA Hoofddorp, The Netherlands

Modello Numero. : PL2234A

Questo prodotto è fornito di un alimentatore UL elencato ITE con uscita nominale di alimentazione + 12Vdc, 4A minima (conforme a LPS) con utilizzo consigliato non superiore a 40 gradi C e altitudine non superiore a 3048m.



Raccomandiamo di riciclare i prodotti usati. Contattate il vostro rivenditore o un centro assistenza iiyama. Le informazioni relative sono disponibili via internet all'indirizzo: <http://www.iiyama.com>. Potete accedere direttamente alla web page di diverse nazioni.

- Ci riserviamo il diritto di modificare le specifiche senza preavviso.
- Tutti i marchi registrati presenti in questo manuale sono di proprietà dei loro rispettivi titolari.

INDICE

PER LA VOSTRA SICUREZZA.....	1
PRECAUZIONI DI SICUREZZA.....	1
NOTE SPECIALI SUL SCHERMO LCD.....	3
SERVIZIO CLIENTI.....	3
PULIZIA.....	3
PRIMA DI UTILIZZARE IL COMPUTER TOUCH.....	4
CARATTERISTICHE.....	4
CONTROLLARE IL CONTENUTO DELL'IMBALLO.....	4
MONTAGGIO A MURO.....	5
COSTRUZIONE DEL PRODOTTO.....	5
NOTE SPECIALI SUL PANNELLO A SFIORAMENTO.....	5
CONTROLLO E CONNESSIONI.....	6
COLLEGARE IL VOSTRO COMPUTER TOUCH.....	7
REGOLAZIONE DELL'ANGOLO DI VISUALE.....	9
UTILIZZO DEL COMPUTER TOUCH.....	10
RISOLUZIONE DEI PROBLEMI.....	12
INFORMAZIONI SUL RICICLAGGIO.....	12
APPENDICE.....	13
SPECIFICHE : ProLite T2234AS-B1 B.....	13
DIMENSIONI.....	14

PER LA VOSTRA SICUREZZA

PRECAUZIONI DI SICUREZZA

ATTENZIONE

INTERROMPETE L'UTILIZZO DEL COMPUTER TOUCH AL VERIFICARSI DI PROBLEMATICHE

Se notate qualcosa di anormale come ad esempio fumo o rumori anomali, staccate il Computer Touch e contattate immediatamente un rivenditore iiyama o un centro assistenza. Ulteriori utilizzi potrebbero essere pericolosi e causa di incendio o scosse elettriche.

NON RIMUOVERE MAI L'INVOLUCRO

Circuiti ad alto voltaggio sono all'interno del Computer Touch. Rimuovere l'involucro potrebbe esporvi a pericoli.

NON INSERITE ALCUN OGGETTO ALL'INTERNO DEL COMPUTER TOUCH

Non inserite alcun oggetto e nessun liquido all'interno del Computer Touch. staccate il Computer Touch e contattate immediatamente un rivenditore iiyama o un centro assistenza. Ulteriori utilizzi potrebbero essere pericolosi e causa di incendio o scosse elettriche.

INSTALLATE IL COMPUTER TOUCH SU UNA SUPERFICIE PIATTA E STABILE

In caso di caduta accidentale il Computer Touch potrebbe causare dei danni.

NON UTILIZZATE IL COMPUTER TOUCH IN PRESENZA DI LIQUIDI

Non utilizzare il Computer Touch in presenza di liquidi che potrebbero causare incendi o scosse elettriche.

UTILIZZATE IL COMPUTER TOUCH CON LA SUA SPECIFICA FONTE DI ALIMENTAZIONE

Assicuratevi di utilizzare il Computer Touch con il suo specifico alimentatore. L'uso di un voltaggio incorretto causerà malfunzionamenti e potrebbe causare incendi o scosse elettriche.

USO CORRETTO DELL'ALIMENTATORE

Utilizzare solo l'alimentatore fornito da iiyama. Qualsiasi eccezione può provocare danni all'alimentatore stesso ed al Computer Touch, causando possibile incendi o scosse elettriche.

NON SMONTARE L'ALIMENTATORE

Lo smontaggio dell'alimentatore potrebbe esporre al pericolo di incendio o scosse elettriche.

PROTEGGETE I CAVI

Non tirate o storcete alcun cavo collegato al Computer Touch. Non posizionate il Computer Touch e alcun peso sui cavi. I cavi se danneggiati potrebbero causare incendi o scosse elettriche.

CONDIZIONI METEOROLOGICHE AVVERSE

E' consigliabile non utilizzare il Computer Touch durante forti temporali. Continui sbalzi di alimentazione potrebbero causare malfunzionamenti. E' inoltre consigliato di non toccare la presa elettrica durante tali circostanze.

PRECAUZIONI

INSTALLAZIONE

Non installare il Computer Touch in ambienti con forti sbalzi di temperatura oppure in presenza di forte umidità, polvere o fumo. Questo potrebbe causare danni. Evitate di esporre il Computer Touch ai raggi diretti del sole.

NON POSIZIONARE IL COMPUTER TOUCH IN POSIZIONI AZZARDATE

Il Computer Touch potrebbe cadere se non correttamente posizionato. Assicuratevi di non posizionare alcun oggetto pesante sul Computer Touch e che tutti i cavi siano correttamente posizionati.

MANTENETE UNA BUONA VENTILAZIONE

Prese d'aria sono predisposte per prevenire il surriscaldamento. Coprire tali prese potrebbe causare un danno. Per consentire una adeguata circolazione d'aria posizionate il Computer Touch ad almeno 10 cm dal muro. Non rimuovete la base del Computer Touch. Quando si rimuove il supporto di inclinazione, le fessure di ventilazione sul lato posteriore del monitor possono essere ostruite. Questo può surriscaldare il Computer Touch e può causare incendi o danni. Assicurarsi di consentire una ventilazione sufficiente quando si rimuove il supporto di inclinazione.

SCONNETTERE I CAVI QUANDO MUOVETE IL COMPUTER TOUCH

Quando muovete il Computer Touch spegnete il pulsante di avvio, sconnettete l'alimentazione ed i cavi di segnale. Il non rispetto di tali precauzioni potrebbe causare danni.

STACCARE IL COMPUTER TOUCH

Se il Computer Touch viene lasciato inutilizzato per un lungo periodo è consigliabile staccare i cavi per evitare possibili danni.

IMPUGNATE LA PRESA QUANDO STACCATE I CAVI

I alimentatore AC, cavi di alimentazione e di segnale devono sempre essere staccati dalla propria presa e non dal cavo stesso.

NON TOCCATE LE PRESE CON LE MANI BAGNATE

Staccare o inserire un cavo con le mani bagnate può causare una scossa elettrica.

ATTENZIONE ALLE MANI E ALLE DITA !

Una particolare attenzione è richiesta per non schiacciare le dita o le mani quando si modifica l'angolo di inclinazione del Computer Touch.

OSSERVAZIONE 24/7

Questo prodotto non è specificatamente studiato per un utilizzo 24/7. (il tempo di utilizzo raccomandato è 12 ore/giorno)

ATTENZIONE! INFORMAZIONI SULLA BATTERIA

Il prodotto è dotato di una batteria al litio incorporata.

Rischio di esplosione se la batteria è sostituita con una batteria sbagliata.

Se è necessario sostituire la batteria, contattare il rivenditore o il centro di assistenza iiyama.

ALTRO

RACCOMANDAZIONI ERGONOMICHE

Per evitare affaticamento alla vista non utilizzare il Computer Touch in presenza di uno sfondo luminoso oppure in un ambiente buio. Per un ottimo confort il Computer Touch dovrebbe rimanere appena sotto il vostro centro occhi e circa 40-60 lontano dagli occhi. Sono raccomandati 10 minuti di pausa ogni ora per evitare problemi alla vista.

NOTE SPECIALI SUL SCHERMO LCD

I seguenti casi sono da ritenersi normali e non indicano una problematica al schermo LCD.

NOTA

- Si può riscontrare una luminosità irregolare a seconda del motivo dell'immagine in uso.
- Grazie alla natura dell'LCD una retroimmagine della schermata precedente può rimanere impressa quando l'immagine è visualizzata per molto tempo. In questo caso un ripristino avviene modificando l'immagine o scollegando l'alimentazione per alcune ore.

SERVIZIO CLIENTI

NOTA

- Se dovete restituire l'unità per assistenza e l'imballo originale risulta essere manomesso o mancante, contattate il Vs. Rivenditore o il centro assistenza iiyama.

PULIZIA

ATTENZIONE

- Se rovesciate del liquido sul Computer Touch durante la pulizia staccate immediatamente l'alimentazione e contattate il Vs. Rivenditore o il centro assistenza iiyama.

NOTA

- Non graffiare lo schermo con oggetti rigidi ed abrasivi.
- Non usare mai uno dei seguenti solventi. Questi potrebbero causare danni all'involucro ed la superficie dello schermo di tocco:
Paste abrasive Cera Solventi
- L'involucro a contatto per lungo tempo con elementi di plastica o gomma potrebbe degenerarsi o perdere la sua colorazione.

INVOLUCRO Pulire con un panno umido di un detergente non aggressivo quindi asciugare con un panno asciutto.

TOUCH SCREEN

Il Touchscreen può essere pulito usando un panno morbido e pulito imbevuto di detersivi per vetri oppure una miscela al 50/50 di acqua e IPA(alcool isopropilico). Non usare solventi acidi o alcalini per pulire la superficie del pannello (o dello schermo).

PRIMA DI UTILIZZARE IL COMPUTER TOUCH

CARATTERISTICHE

- ◆ Supporta risoluzioni fino a 1920 × 1080
- ◆ Alto Contrasto 1000:1 (Tipico) / Luminosità 350cd/m² (Tipico)
- ◆ Digital Character Smoothing
- ◆ Set-up automatico
- ◆ Altoparlanti Stereo
2 × 2W Altoparlanti Stereo
- ◆ Supporta OS Android
- ◆ VESA Mounting Standard (100mm×100mm) Compliant
- ◆ Conforme allo standard IP65 (solo parte anteriore)
- ◆ Finitura anti impronta digitale

CONTROLLARE IL CONTENUTO DELL'IMBALLO

I seguenti accessori sono inclusi nell'imballo. Controllate che siano tutti presenti. Se qualcosa risulta mancante o danneggiato contattate per favore il Vs. Rivenditore o il centro assistenza iiyama.

- | | | |
|--------------------------|------------------|---------------------|
| ■ Cavo di alimentazione* | ■ Adattatore CA* | ■ Vite (M3x6mm) |
| ■ Parti di opzione | ■ Safety Guide | ■ Quick Start Guide |

PRECAUZIONI

* 1. Per gli utilizzatori a 120 V

Il rating del cavo di alimentazione incluso in 120V è di 10A/125V. Se state usando un alimentatore con un rating più alto dovete usare un cavo con rating 10A/250V. La garanzia non risponde per problemi causati dall'utilizzo di un cavo non fornito dal produttore.

2. Alimentatore AC utilizzabile

Alimentatore AC Modello: ADP-50YH B (DELTA ELECTRONICS, INC.)

SOY-1200500-327 (Shenzhen SOY Technology Co., Ltd.)

3. Deve essere usato un cavo di alimentazione maggiore p uguale a H05VVf, 3G, 0,75mm².

MONTAGGIO A MURO

ATTENZIONE

Quando si utilizza il montaggio a parete, verificare gli spessori della fase di montaggio. Serrare le viti M4 (4 pezzi) la cui lunghezza "L" è di 5,5 mm, per fissare il monitor alla staffa di montaggio. Una vite più lunga può provocare scosse elettriche o danni per il rischio di venire a contatto con parti elettriche all'interno del Computer Touch.

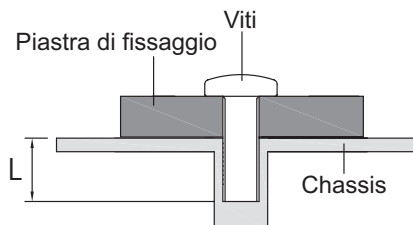

COSTRUZIONE DEL PRODOTTO

ATTENZIONE

Questo prodotto non è stato progettato per essere utilizzato in ambiente ad alta temperatura. Se il prodotto viene posto in un armadio all'esterno, è necessario predisporre opportune ventole di raffreddamento e ventilazione per mantenere la temperatura di esercizio nel range operativo del prodotto.

NOTE SPECIALI SUL PANNELLO A SFIORAMENTO

PRECAUZIONI

Danni permanenti si possono verificare se oggetti taglienti, acuminati o pezzi metallici vengono utilizzati per attivare la funzione Touch. Questo potrebbe invalidare la garanzia residua. Si consiglia di utilizzare una stilo in plastica (punta R0,8 o superiori) o un dito.

CONTROLLO E CONNESSIONI

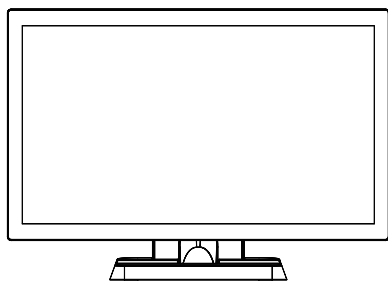

<Front>

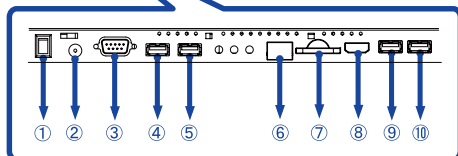
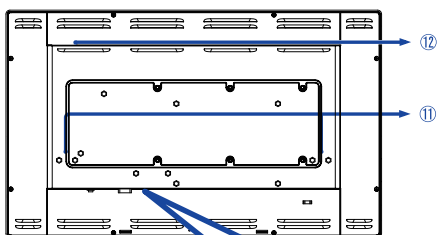

<Indietro>

- ① Tasto accensione (I (ON) / O (OFF))
- ② Connettore di alimentazione (⎓ : Corrente diretta) (DC)
- ③ Connettore RS232C
- ④ Connettore USB (USB)
- ⑤ Connettore USB (USB)
- ⑥ Connettore RJ45
- ⑦ Slot SD
- ⑧ Connettori uscita HDMI (HDMI)
- ⑨ Connettore USB (USB 5V, 500mA per OTG)
- ⑩ Connettore USB (USB 5V, 500mA)
- ⑪ Altoparlanti
- ⑫ Opzione Port

COLLEGARE IL VOSTRO COMPUTER TOUCH

- 1 Assicurarsi che sia il computer che il Computer Touch siano spenti.
- 2 Collegare l'alimentatore AC al Computer Touch, quindi il cavo di alimentazione all'alimentatore e quindi alla presa elettrica.
- 3 Accendere il Computer Touch.

NOTA

- Si prega di confermare che il sistema di distribuzione nell'installazione dell'edificio deve fornire l'interruttore con una tensione nominale di 120/240 V, 20 A (massimo).
- Apparecchiature di classe I tipo A devono essere alla terra.
- La presa deve essere posizionata vicino all'apparecchio e deve essere facilmente accessibile.
- La configurazione iniziale del sistema operativo richiede circa 5-10 minuti.
- Per configurare il sistema operativo Android per il Computer Touch, accendere il Computer Touch e seguire le istruzioni sullo schermo.

[Esempio di connessione]

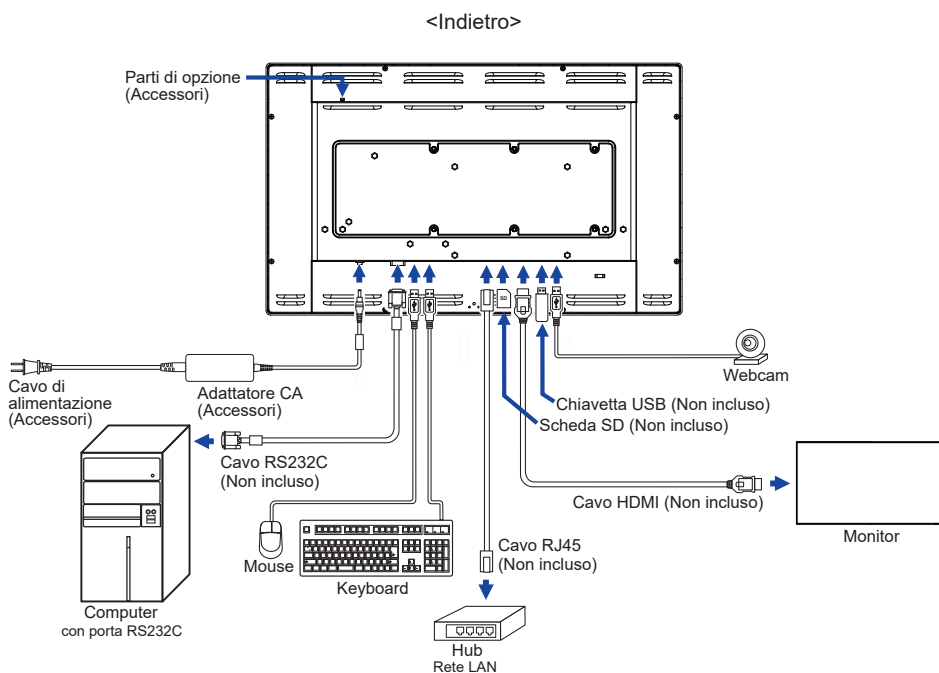

[Montaggio e Smontaggio della Copertura dei Cavi]

Mettere un pezzo di panno morbido sul tavolo per evitare che il Computer Touch si graffi. Posizionare il Computer Touch su un tavolo con la parte anteriore rivolta verso il basso.

< Rimozione >

- ① Posizionare la base come mostrato in Fig. 1.
- ② Rimuovere la copertura cavi come mostrato in figura 2.

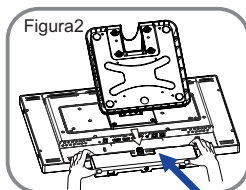
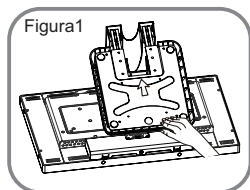

Copertura cavi

< Installazione >

- ① Come mostrato in Fig. 3, connettere i cavi e farli passare nell'apposito foro.
- ② Come da Fig. 4, posizionare il coperchio e fissarlo usando l'apposita vite.

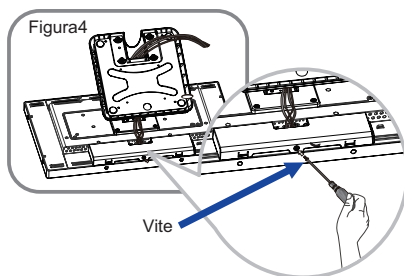
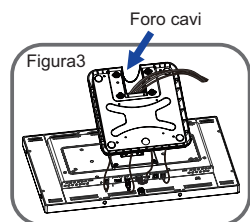

Vite

[Raccogliere cavi]

Inserire i cavi attraverso il foro cavi per raggrupparli.

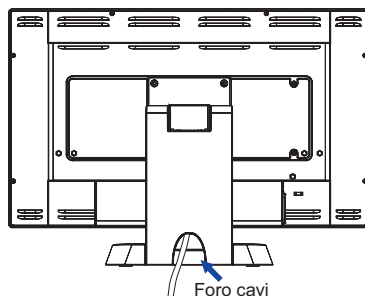

Foro cavi

REGOLAZIONE DELL'ANGOLO DI VISUALE

- Per una visualizzazione ottimale si consiglia di esaminare l'intera superficie del Computer Touch.
- Mantenere il supporto in modo che il Computer Touch non cada quando si modifica l'angolo del Computer Touch.
- È possibile regolare l'angolo fino a 95° verso l'alto, 25° verso il basso.

NOTA

- Non toccare lo schermo LCD quando si modifica l'altezza o l'angolo. Si possono causare danni o rompere il display a cristalli liquidi.
- Particolare attenzione è richiesta per non schiacciare le dita o le mani quando si modifica l'altezza o l'angolo di inclinazione.

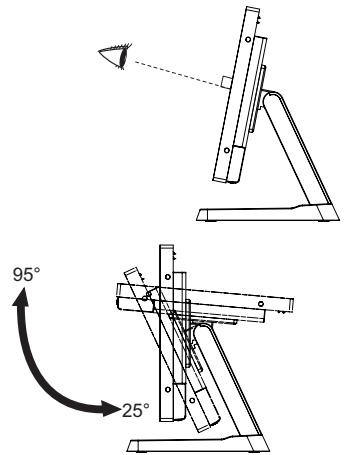

UTILIZZO DEL COMPUTER TOUCH

La schermata iniziale viene visualizzata quando il computer touch è acceso.

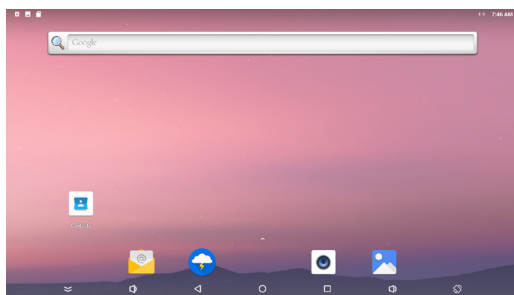





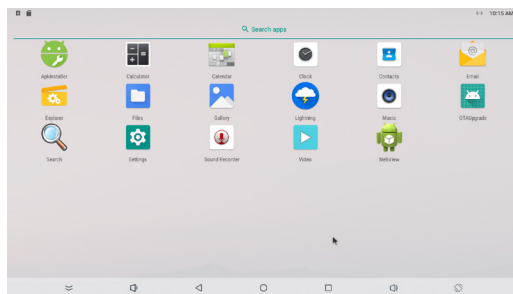











<Icone barra sistema>

- ≡ : Nasconde la barra di sistema dell'interfaccia attualmente visualizzata e la Visualizza in modalità a schermo intero.
- ◀ : Tornare all'uscita e alla pagina precedente.
- : Tornare alla schermata iniziale.
- : Mostra un elenco di applicazioni eseguite di recente.
- 🔊 : Alzare volume
- 🔇 : Abbassare volume
- 🔄 : Lo schermo ruota.
Lo schermo ruota di 90 ° in senso orario ogni volta che si fa clic sull'icona.
- ⬆ : Mostra tutte le Apps



<Applicazioni>

-  : Installa o disinstalla applicazioni.
-  : Calcolatrice
-  : Calendario
-  : Orologio e allarme
-  : Gestisci informazioni di contatto.
-  : Gestisci le email.
-  : Gestisci files.
-  : Gestisci files.
-  : Vedi album foto.
-  : Accesso pagine web.
-  : Riproduci file audio.
-  : Aggiornare il sistema online.
-  : Motore ricerca
-  : Preferenze sistema
-  : Registratore suono
-  : Riproduci file video.
-  : Accesso pagine web.

RISOLUZIONE DEI PROBLEMI

Se il Computer Touch smette di funzionare correttamente, verificate i seguenti punti per una possibile soluzione.

1. Eseguite i settaggi descritti nella sezione UTILIZZO DEL COMPUTER TOUCH a seconda del problema riscontrato. Se il Computer Touch non mostra alcuna immagine saltate al punto 2.
2. Verificate i seguenti punti se non trovate opportuna soluzione nella sezione UTILIZZO DEL COMPUTER TOUCH o se il problema persiste.
3. Se incontrate un problema non descritto a seguire o che non potete risolvere, contattate il VS. Rivenditore o un centro assistenza iiyama.

Problemi

Check

- | | |
|------------------------------|---|
| ① L'immagine non appare. | <input type="checkbox"/> Il connettore sia saldamente inserito nell'alimentatore.
<input type="checkbox"/> Il cavo di alimentazione è nella presa di alimentatore AC.
<input type="checkbox"/> Il cavo di alimentazione è nella presa.
<input type="checkbox"/> L'alimentazione è accesa.
<input type="checkbox"/> La presa di corrente funziona. Per favore verificate con un altro equipaggiamento.
<input type="checkbox"/> I pin dei connettori non sono storti o rotti. |
| ② lo schermo trema. | <input type="checkbox"/> Il voltaggio di alimentazione è compreso nelle specifiche del Computer Touch. |
| ③ nessun audio. | <input type="checkbox"/> Il volume è acceso.
<input type="checkbox"/> La funzione Mute è spenta. |
| ④ Touch screen non funziona. | <input type="checkbox"/> Ci vogliono circa 15 secondi o più per attivare la funzione di touch screen P-CAP dopo che l'alimentazione è spenta e accesa. Questo è il funzionamento normale. Si prega di attendere per un certo periodo. |

INFORMAZIONI SUL RICICLAGGIO

Per il rispetto dell'ambiente per favore non disperdete il Computer Touch.
Visitate il nostro sito: www.iiyama.com per il riciclaggio.

APPENDICE

SPECIFICHE : ProLite T2234AS-B1 B

Touch Screen	Tecnologia	Capacitivo proiettato 10pt touch
	Trasmissione luce	87%
	Durezza	7H
	Spessore	2,5mm
	Finitura superficiale	Rivestimento anti impronta
Dimensione categoria		22"
Pannello LCD	Tecnologia Pannello	IPS
	Dimensione	Diagonale: 21,5" (54,6cm)
	Pixel pitch	0,247mm H × 0,247mm V
	Luminosità	350cd/m ² (Tipici), 305cd/m ² (Tipici: con pannello Touch)
	Ratio di Contrasto	1000 : 1 (Tipici)
	Angolo visibile	Orizzontale : 178 gradi, Verticale: 178 gradi (Tipici)
	Tempo Risposta	>8ms (Grigio a grigio)
Colori Display		Approx. 16,7M
CPU		Rockchip RK3288, Quad-core Cortex-A17 up to 1,8GHz
GPU		Mail-T760 MP4
Archiviazione		16GB eMMC
Memoria		2GB DDR3
Grafica		LVDS × 1 Resolution: 1920 × 1080 P-60
Risoluzione Massima		1920 × 1080, 2,1 MegaPixels
Porta IO esterna		SD × 1, LAN × 1, HDMI(uscita) × 1, RS232C(uscita) × 1, USB2.0 × 3, USB2.0(per OTG) × 1, Opzione Port × 1
Versione OS		Android 8.1 senza GMS
Altoparlanti		2W × 2 (Stereo)
Dimensione massima dello schermo		476,0mm L × 267,7mm A / 18,7" L × 10,5" A
Sorgente Alimentazione		12VDC, 4A
AC Adapter (Accessori)		Ingresso: 100-240VAC, 50/60Hz o 50-60Hz
Consumo di alimentazione* ¹		25W Tipici, Modalità spenta: 0,5W massimo
Dimensioni / Peso netto		517,5 × 368,5 × 253,5mm / 20,4 × 14,5 × 10,0" (L×A×P) 6,6kg / 14,5lbs (Escluso alimentatore)
Angolo di inclinazione		Verso l'alto: 95 gradi, verso il basso: 25 gradi
Considerazioni ambientali		Esercizio: Temperatura 0 a 40°C / 32 a 104°F Umidità 20 a 80% (No condensa) Deposito: Temperatura -20 a 60°C / -4 a 140°F Umidità 10 a 90% (No condensa)
Approvals		CE, UKCA, cULus, CCC, EAC, IP65* ²

NOTA *¹ Quando i dispositivi USB non sono collegati.

*² Conforme allo standard IP65 : solo parte anteriore

DIMENSIONI

