



PCAP ekran bez okvira osetljiv na dodir u 10 tačaka, opremljen završnim slojem od pene, za besprekornu integraciju

ProLite TF1015MC (10,1") koristi PCAP dodirnu tehnologiju i ugrađen je u privlačan okvir sa staklom od ivice do ivice. Zahvaljujući staklenom sloju koji prekriva ekran i robusnoj maski, garantuje veliku izdržljivost i otpornost na ogrebotine, što ga čini savršenim za reklamne panele i visoko frekventne javne aplikacije. Opremljen završnom oblogom od pene, podržava besprekornu integraciju u reklamne panele i pruža IP65 stepen zaštite od prašine i vode sa prednje strane. Pejzažna, portretna i orijentacija okrenuta ka gore osiguravaju fleksibilne mogućnosti montiranja u skoro svakoj instalaciji. Radi lakše integracije, TF1015MC dolazi opremljen spoljnim nosačima za montiranje što ga čini idealnim rešenjem za integratore reklamnih panela, industrijska okruženja, kontrolne sobe i interaktivnu multimediju.



Dodir preko zaštitnog stakla

Ekran osetljiv na dodir deluje pravo kroz staklo i može pretvoriti staklene površine u interaktivni ekran osetljiv na dodir. Možete ga koristiti u izlogu, kancelariji, u trgovinama kao POS terminal ili u restoranima.

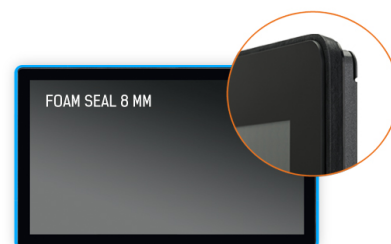

Izolacija penastom trakom

Penasta traka (8 mm) oko monitora osigurava besprekornu integraciju i optimalnu zaštitu od prašine.

01 KARAKTERISTIKE EKRANA

| | |
|-----------------------------|---|
| Dizajn | Otvoreni okvir |
| Dijagonala | 10.1", 25.7cm |
| Panel | VA LED |
| Osnovna rezolucija | 1280 x 800 (1 megapiksel) |
| Format ekrana | 16:10 |
| Osvetljenje | 500 cd/m ² |
| Osvetljenje | 450 cd/m ² sa dodirrom |
| Propusnost svetla | 90% |
| Statički kontrast | 1300:1 |
| Vreme odziva (BTB) | 25ms |
| Zona gledanja | horizontalno/vertikalno: 170°/170°, desno/levo: 85°/85°, gore/dole: 85°/85° |
| Horizontalna sinhronizacija | 31.4 - 49.7KHz |
| Vidljiva površina Š x V | 216.96 x 135.6mm, 8.5 x 5.3" |
| Razmak piksela | 0.1695mm |
| Boja okvra | crna |

02 TOUCH

| | |
|-----------------------------|---|
| Touch tehnologija | projektivni kapacitivni |
| Tačke dodira | 10 (HID, samo sa podržanim OS) |
| Način dodira | olovka, prst, rukavica (lateks) |
| Interfejs dodira | USB |
| Podržani operativni sistemi | Svi iiyama monitori su Plug & Play kompatibilni sa Windows Linux operativnim sistemima. Detalje o podržanom OS-u za modele osetljive na dodir potražite u odjeljku za preuzimanje u uputstvima za instalaciju drajvera. |
| Kroz staklo | 6mm |

03 KONEKTORI / KONTROLE

| | |
|-------------------------|---------------------------|
| Ulaz analognog signala | VGA x1 |
| Ulaz digitalnog signala | HDMI x1 DisplayPort x1 |
| Audio izlaz | Mini konektor x1 |
| HDCP | da |

04 KARAKTERISTIKE

| | |
|---------------------------|---|
| Dodatno | premaz protiv otisaka prstiju, dodirno staklo |
| Debljina stakla | 3.3mm |
| Tvrdoća stakla | 7H |
| 60950 test udara | da |
| Zaštita od vode i prašine | IP65 (prednja strana) |
| Vodootporno zaptivanje | da |
| Zaključavanje OSD tastera | da |

05 OPŠTE

| | |
|------------|----------------------------|
| OSD jezici | EN, DE, FR, ES, IT, CN, JP |
|------------|----------------------------|

| | |
|----------------------------|--|
| Kontrolni tasteri | Meni, Pomeranje na gore / Osvetljenost, Pomeranje na dole / Kontrast, Odabir, Napajanje |
| Korisničke kontrole | slika (kontrast, osvetljenost, H-položaj, V-položaj, faza, sat, automatsko podešavanje), napredna podešavanja (temperatura boje, oštrina), OSD (vremensko ograničenje, položaj, H-položaj, V-položaj, prekidač na dodir), opcije (resetovanje, jezik, izbor izvora, režim prikaza, fabričko podešavanje) |
| Plug&Play | DDC2B |

06 MEHANIČKI

| | |
|---------------------------------|--------------------------|
| Orijentacija | pejzaž, portret, face-up |
| VESA montiranje | 100 x 100mm |
| Opseg radne temperature | 0°C - 40°C |
| Temperatura skladištenja | - 20°C - 60°C |

07 UKLJUČENI DODACI

| | |
|----------------|--|
| Kablovi | Strujni kabl (1.8m), USB (1.8m), HDMI (1.8m), DP (1.8m) |
| Upustva | kratko uputstvo, bezbednosni vodič |
| Ostalo | AC adapter, ulay za CD ili DVD (CD-ROM), PROLITE TF1015MC-B2 |

08 UPRAVLJANJE NAPAJANJEM

| | |
|---------------------------|---|
| Napajanje | eksterna |
| Potrošnja energije | % 1W tipično, 0.89W stand by, 0.31W isključen |

09 ODRŽIVOST

| | |
|---|---|
| Propisi | CB, CE, RoHS podrška, ErP, WEEE, CU, cULus, REACH |
| Klasa energetske efikasnosti (Regulation (EU) 2017/1369) | E |
| REACH SVHC | iznad 0.1%: Olova |

10 DIMENZIJE / TEŽINA

| | |
|--------------------------------------|------------------------|
| Dimenzije proizvoda Š x V x D | 260.5 x 183.5 x 39.5mm |
| Težina (bez kutije) | 1.4kg |
| EAN kod | 4948570116744 |

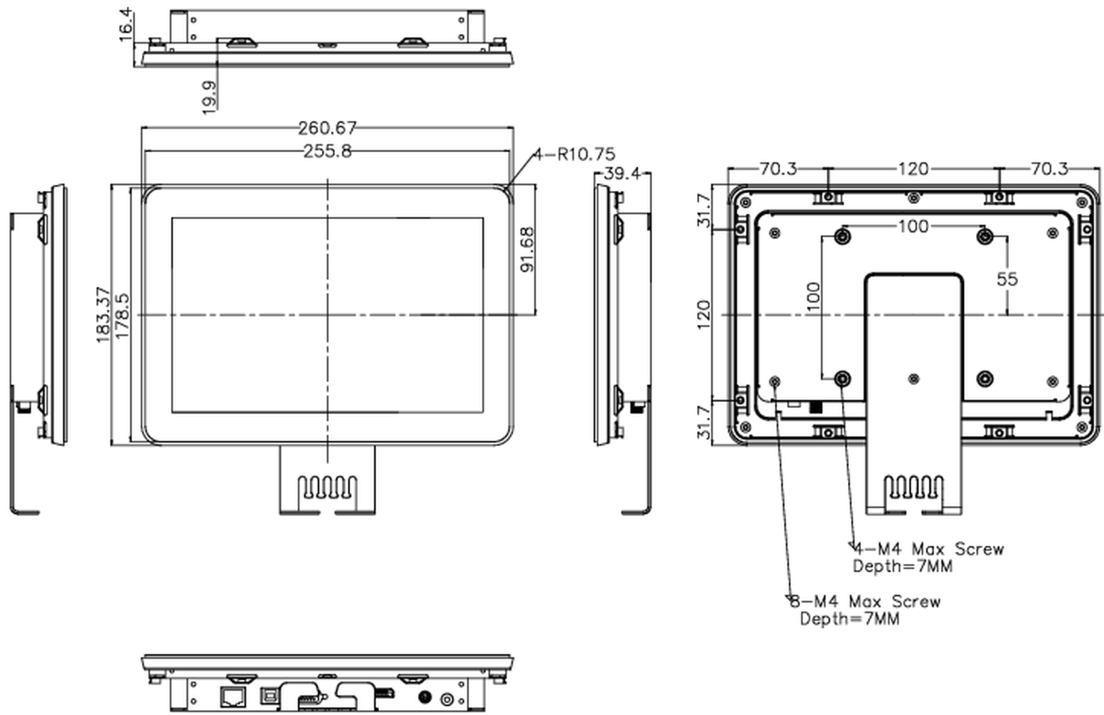

All trademarks and registered trademarks acknowledged. E & O E. Specification subject to change without notice. All LCD's comply with ISO-9241-307:2008 in connection with pixel defects.

© IIYAMA CORPORATION. ALL RIGHTS RESERVED